

Montageanleitung Verflüssiger



Baureihe TACW, TADW
thermofin[®] Ammoniak-Verflüssiger W-Form

1. Allgemeine Vorbemerkungen.....	3
1.1 Grundsätze	3
1.2 Anwendungsbereich.....	3
1.3 Normen und Vorschriften	4
2. Technische Daten.....	5
2.1. Auslegungsdaten	5
2.2 Einsatzbereich und bestimmungsgemäßer Gebrauch	5
2.3 Materialangaben.....	5
2.4 Hinweis zum Schall	5
2.5 Geräteschlüssel.....	6
2.6 Angaben auf dem Typenschild	6
3. Sicherheit.....	7
3.1 Allgemeine Sicherheitshinweise	7
3.2 Sicherheitshinweise für den Aufstellungsort	7
3.3 Sicherheitshinweise zum Gerät	8
3.4 Sicherheitshinweise zu den Betriebsstoffen.....	9
4. Transportieren, Lagern, Einbringen, Installieren	10
4.1 Allgemeines	10
4.2 Transport	10
4.2.1 Verpackung	11
4.2.2 Lagerung	11
4.3 Einbringung.....	12
4.4 Aufstellung.....	13
4.5 Rohrleitungsanschluss.....	14
5. Ventilatoren und Elektrik.....	15
5.1 Anschluss und Installation	15
5.2 Ventilatoren mit EC-Motoren	16
5.3 Ventilatoren mit Außenläufermotoren	16
5.4 Ventilatoren mit Normmotoren oder ATEX-Motoren.....	16
5.5 Elektrische Schalt- und Regeleinrichtungen	17
5.5.1 Hinweise zu Drehzahlregelungen	17
6. Inbetriebnahme, normaler Betrieb, Wartung, Ersatzteile, Außerbetriebnahme, Entsorgung	18
6.1 Inbetriebnahme.....	18
6.1.1 Wiederinbetriebnahme nach längerem Stillstand	18
6.2 Normaler Betrieb.....	18
6.2.1 Betrieb mit Wassersprühsystem.....	19
6.3 Wartung.....	20
6.3.1 Reinigung der Lamellen.....	20
6.3.2 Reinigung der Gehäuse	21
6.4 Ersatzteile.....	21
6.5 Außerbetriebnahme	21
6.6 Entsorgung	21
7. Inspektions- und Wartungsplan (Empfehlung)	22
8. Hilfe zur Fehlersuche	23

1. Allgemeine Vorbemerkungen

Eine Betriebs- und Montageanleitung dient dem Zweck der Vermeidung möglicher Gefährdungen für Mensch und Umwelt, die von einem Gerät und den Arbeiten im Zusammenhang mit diesem Gerät ausgehen können, insbesondere während des Transportes, der Montage und Inbetriebnahme sowie des Betriebes des Gerätes.

Aus diesem Grunde ist es notwendig, alle Punkte dieser Anleitung sorgfältig zu lesen und zu beachten.



Ein Anspruch auf Gewährleistung besteht nicht bei Störungen und Schäden, die darauf zurückzuführen sind, dass Vorgaben dieser Montageanleitung nicht eingehalten wurden oder bei Reklamationen, die durch den Austausch von Teilen gegen Nicht-Originalteile entstanden sind sowie durch nicht vom Hersteller ausdrücklich autorisierte Umbauten oder Umstellungen oder Änderungen der Betriebsparameter oder Funktionalität des Gerätes.

1.1 Grundsätze

Die hier vorliegende Betriebs- und Montageanleitung bezieht sich auf Geräte der folgenden Baureihe:

→ **TACW, TADW: Ammoniak-Verflüssiger, W-Form**

sowie Einheiten mit angebauten Schalt- und Regelungskomponenten (verkabelt oder unverkabelt) oder mit Abweichungen vom Standard (X-...).

Die jeweiligen technischen Daten gehen aus den gültigen Katalogangaben, dem Gerätedatenblatt und aus den Angaben auf dem Typenschild hervor.



Für Ventilatormotoren und Regelgeräte gelten in erster Linie die Angaben auf deren Kennzeichnungsschildern.

1.2 Anwendungsbereich

Verflüssiger dienen in Kälte- und Klimaanlageanlagen der Abgabe der Verflüssigungswärme an die Umgebungsluft.

thermofin[®] Verflüssiger mit Edelstahlberohrung sind standardmäßig geeignet zur Verwendung mit Kältemitteln aller Gruppen gemäß DIN EN 378-1 Ausg. 2008, deren Druckniveau den angegebenen Maximaldruck betriebsmäßig nicht übersteigt.

thermofin[®] Verflüssiger der Baureihen TACW und TADW sind zur Aufstellung im Freien vorgesehen.



Der angegebene Maximaldruck darf weder im Betrieb noch bei Transport oder Lagerung oder Stillstand überschritten werden!

1.3 Normen und Vorschriften

Der Hersteller bescheinigt Normkonformität gemäß auftragsbezogener Einbauerklärung bzw. Konformitätserklärung, welche den Dokumentationsunterlagen der Geräte beiliegt.

Darüber hinaus sollten sowohl der Errichter als auch der Betreiber der Anlage mit den grundlegenden Inhalten folgender Normen, Vorschriften sowie Anweisungen vertraut sein:

- EU-Richtlinie 97 / 23 / EG für Druckgeräte (Druckgeräterichtlinie) mit 14. ProdSV zum Produktsicherheitsgesetz (ProdSG) vom 1.12.2011
- EU-Richtlinie 2006 / 42 / EG für Maschinen (Maschinenrichtlinie) mit 9. ProdSV zum Produktsicherheitsgesetz (ProdSG) vom 1.12.2011
- EU-Richtlinie 2004 / 108 / EG (EMV-Richtlinie)
- EU-Richtlinie 2006 / 95 / EG (Niederspannungsrichtlinie)
- EN 378; Teil 1 bis 4; "Kälteanlagen und Wärmepumpen, sicherheitstechnische und umweltrelevante Anforderungen"; Stand: Juni 2008
- BGR 500 "Betreiben von Arbeitsmitteln"; Kap. 2.35: "Betreiben von Kälteanlagen, Wärmepumpen und Kühleinrichtungen"; gültig für die Bundesrepublik Deutschland
- VDMA Einheitsblatt 24243 (08/2005) „Kältemaschinen und –anlagen, Dichtheit von Kälteanlagen und Wärmepumpen, Lecksuche / Dichtheitsprüfung“
- die hier vorliegende Betriebsanleitung „Ammoniak-Verflüssiger W-Form“
- am Gerät angebrachte Aufkleber mit Vorschriften und Hinweisen des Herstellers
- mitgelieferter, auftragsbezogener Schaltplan
- Motoranschlussschaltbild in den Klemmkästen der Motoren

Der Betreiber ist verpflichtet, neben den in dieser Betriebsanleitung genannten Vorschriften eventuell vorhandenen örtlichen Besonderheiten und / oder Bestimmungen Rechnung zu tragen.

2. Technische Daten

2.1. Auslegungsdaten

Die Auslegungsbedingungen des Gerätes sind den jeweiligen Auftragsunterlagen bzw. dem Gerätedatenblatt zu entnehmen. Dieses kann auch nachträglich unter Angabe der Projekt- oder Seriennummer (siehe Typenschild) im Werk abgefragt werden.

2.2 Einsatzbereich und bestimmungsgemäßer Gebrauch

Das Gerät ist als unvollständige Maschine gemäß MRL 2006/42/EG zum Einbau in eine Kühlanlage vorgesehen. Trotz bestimmungsgemäßen Gebrauch und einer sachgemäßen Behandlung des Gerätes können Restrisiken nicht vollständig ausgeschlossen werden.

Das Gerät ist prinzipiell für die Aufstellung im Freien geeignet.

Das Gerät darf nur dort verwendet werden, wo die eingesetzten Materialien nicht durch die Umgebungsatmosphäre oder das innen strömende Medium angegriffen werden.

In allen anderen Fällen, als dem beschriebenen Einsatzfall, ist der Hersteller zu befragen.

Für Schäden, die aus einer Nichteinhaltung dieser Bestimmungen entstehen, übernimmt der Hersteller keine Haftung.



Das Gerät darf erst in Betrieb genommen werden, wenn die Konformität der Gesamtanlage festgestellt wurde!

2.3 Materialangaben

Rohre: aus Edelstahl

Die Rohrsysteme sind geschweißt.

Lamellen: aus Aluminium, Aluminium epoxidharzbeschichtet, AlMg oder Kupfer

Gehäuse: Stahl verzinkt, pulverbeschichtet, UV- und korrosionsbeständig

2.4 Hinweis zum Schall

Der angegebene Schalldruck wurde nach DIN EN 13487 rechnerisch ermittelt und bezeichnet den Mittelwert des Schalldrucks auf der gesamten Hüllfläche im angegebenen Abstand.

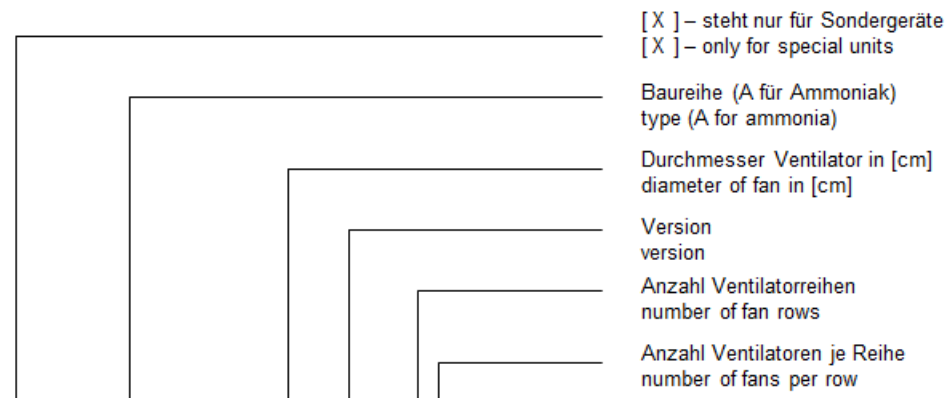

2.5 Geräteschlüssel

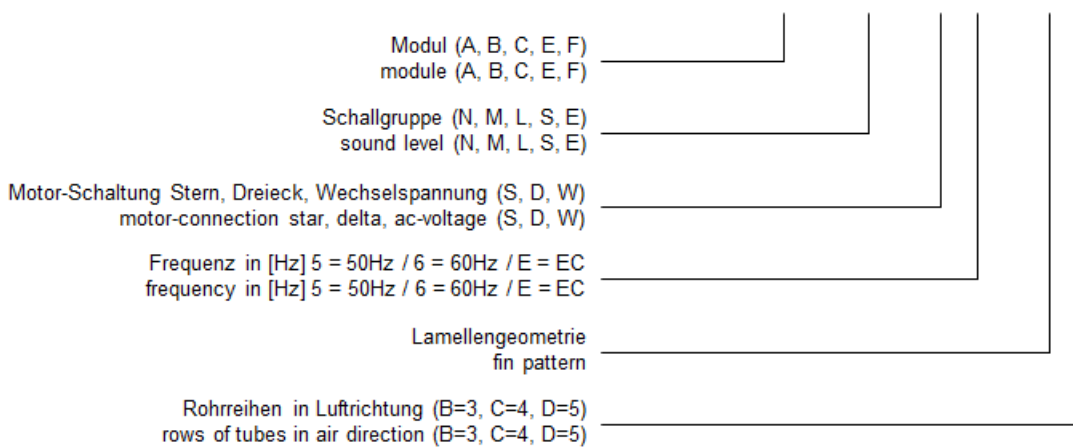

X – TACW – 080.1 – 24 – A – N – D5 – BC



2.6 Angaben auf dem Typenschild

thermofin GmbH Am Windrad 1 D - 08468 Heinsdorfergrund		 	
Bezeichnung model / modèle		Geräte-Nr. unit-n° / no. d'appareil 001	
Artikel-Nr. article-n° / no. d'article		Betriebsdruck max. PS <input type="text"/> bar	
Projekt-Nr. project-n° / no. de projet		Mediumtemp. / medium temp. TS <input type="text"/> °C	
Fertigungsjahr prod. year / année de fabr.		Ventilatortemp. / fan temp. <input type="text"/> °C	
Rohrvolumen tube volume / volume tubul.		Prüfmedium test medium / fluide d'épreuve Luft / air	
Leergewicht empty weight / poids <input type="text"/> kg		el. Anschlusswerte / connected load / données électriques	
Prüfüberdruck test pressure / pression d'épreuve PT <input type="text"/> bar		Ventilator(en) fan(s) / ventilateur(s) <input type="text"/> V	
el. Anschlusswerte / connected load / données électriques		el. Heizung el. defrost / degivrage el. <input type="text"/> V	
Ventilator(en) fan(s) / ventilateur(s) <input type="text"/> V		el. Heizung el. defrost / degivrage el. <input type="text"/> kW	
Δ / Y <input type="text"/> kW			

- Typenbezeichnung gemäß Geräteschlüssel (siehe 2.5 Geräteschlüssel)
- Artikelnummer des Herstellers
- Projekt- oder Seriennummer
- Monat / Jahr der Herstellung
- Rohrvolumen des Wärmetauschers
- Leergewicht des Gerätes
- Prüfüberdruck PT
- maximaler Betriebsdruck PS
- zulässiger Temperaturbereich des Mediums TS
- zulässiger Temperaturbereich des Ventilators
- Druckprüfmedium des Wärmetauschers
- elektrische Anschlusswerte

3. Sicherheit

3.1 Allgemeine Sicherheitshinweise

Das Gerät ist nach dem Stand der Technik gebaut und ist betriebssicher. Das Gerät ist nur entsprechend den Katalogangaben bzw. gemäß den Angaben auf dem Typenschild einsetzbar. Das Gerät ist ausschließlich von sachkundigem Personal zu installieren, in Betrieb zu nehmen und zu warten. Bei der Installation sind die Aufstellbedingungen entsprechend der Norm DIN EN 378 zu beachten. Des Weiteren sind geltende nationale Regelwerke wie Wasserhaushaltsgesetz, Unfallverhütungsvorschrift etc. zu beachten. Die Einhaltung der auf dem Typenschild angegebenen Grenzwerte zu Druck und Temperatur sind durch den Anlagenersteller sicherzustellen.



Das Befolgen der Hinweise dieser Betriebsanleitung entbindet den Anlagenbetreiber nicht von der Notwendigkeit der Installation eines geeigneten Warnsystems, welches jegliche Störung unverzüglich meldet. Es müssen Notfallmaßnahmen geplant und vorbereitet sein, die im Störfall Folgeschäden verhindern.

3.2 Sicherheitshinweise für den Aufstellungsort



Aufstellungs- und Installationsbedingungen gemäß DIN EN 378 beachten. Rohrleitungen und Armaturen müssen gegen Missbrauch geschützt werden. Notfalleinrichtungen wie Beleuchtung, Entlüftung, Fluchtwege und deren Kennzeichnung gemäß DIN EN 378 vorsehen.



Das Gerät muss für den Fall einer Leckage absperrbar sein. Einrichtungen, die dem Abführen frei gewordenen Kältemittels dienen, müssen von ungefährdeter Stelle aus bedient werden können.



Kältemitteldetektoren und Alarmeinrichtungen müssen zur Warnung vor gefährlichen Konzentrationen den Anordnungsbedingungen der DIN EN 378-3, Abschn. 7 und 8, entsprechen.



Am Aufstellungsort nicht rauchen. Der Umgang mit offenem Feuer ist verboten. Feuerlöscheinrichtungen müssen den Anforderungen nach DIN EN 378-3 entsprechen.



Der freie Raum um das Gerät muss ausreichend groß sein, damit keine Gefährdungen für das Gerät und seine Anschlüsse bestehen, sowie Wartungen und Instandhaltungsarbeiten am Gerät und allen Armaturen und Bauteilen problemlos durchgeführt werden können.



Das Gerät muss auf allen Auflagepunkten gleichmäßig, verwindungs- und durchbiegungsfrei aufsitzen und ist mit geeigneten Mitteln auf der Tragkonstruktion zu befestigen. Es ist sicherzustellen, dass Baugrund und Tragkonstruktion der Geräteleast auf Dauer standhalten und sich keinerlei Verzugs- oder Setzungserscheinungen einstellen.

3.3 Sicherheitshinweise zum Gerät



Bei Montage-, Reparatur- und Wartungsarbeiten elektrische Spannungsversorgung an allen Kreisen unterbrechen. Sicherheit gegen unbefugtes und / oder versehentliches (automatisches) Einschalten herstellen. Spannungsfreiheit prüfen und ggf. durch Erdung oder Kurzschluss absichern. Benachbarte, unter Spannung stehende Teile abdecken.



Das Berühren der Lamellenkanten vermeiden, Schnittgefahr!



An Heißgasleitungen besteht Verbrennungsgefahr!



Eigenmächtige Umbauten oder Veränderungen, die die Funktion oder Sicherheit des Verflüssigers beeinflussen, sind verboten!



Gewalteinwirkungen auf die Geräte sind generell zu vermeiden. Insbesondere dürfen Geräteanschlüsse und Sammelrohre nicht belastet (z.B. betreten) werden.



Das Begehen des Gerätes ist nur mit geeigneter Absturzsicherung gestattet!



Es ist verboten, Gegenstände durch das Ventilatorschutzgitter oder in den Flugkreis der Lüfterblätter zu stecken.



Vor Schweißarbeiten ist das Gerät drucklos zu machen!



Beim Austritt von Kältemittel auf persönliche Schutzausrüstung achten. Jede Berührung mit Kältemittel vermeiden. Flüssiges Kältemittel ruft schwere Erfrierungen hervor. Bei Kontakt mit den Augen sofort einen Arzt aufsuchen!



Vorsicht bei seitlichen Inspektionsöffnungen oder herauschwenkbaren Ventilatoren!

Vor Öffnen der Deckel sind die Ventilatoren auszuschalten und gegen Wiederanlauf zu sichern!



Keine Anschlüsse oder Rohrleitungen zum Steigen benutzen. Ventilatoren nicht betreten!



Wenn die Temperaturdifferenz zwischen Umgebungstemperatur und Medieneintrittstemperatur 70K übersteigt, ist die max. zul. Temperaturanstiegsgeschwindigkeit zu berücksichtigen:

Starttemperatur	Temperaturanstieg max.
$T_{\text{ambient}} < +10^{\circ}\text{C}$	1,5 K/min
$T_{\text{ambient}} \geq +10^{\circ}\text{C}$	3,0 K/min

3.4 Sicherheitshinweise zu den Betriebsstoffen

Das verwendete Kältemittel Ammoniak (NH_3) entspricht der Fluidgruppe 1 nach DGRL 97 / 23 EG bzw. B2 nach DIN EN 378-1: 2008 und bedarf besonderer Sicherheitsvorkehrungen.

NH_3 ist ein giftiges, stechend riechendes Gas. Eine Gesundheitsgefährdung beginnt aber erst weit oberhalb der Geruchsschwelle (Warnwirkung des NH_3). Obwohl NH_3 sowohl brennbar als auch explosiv ist, ist die Brand- und Explosionsgefahr aufgrund hoher Zündtemperatur, engem Zündbereich und hoher Affinität zur Luftfeuchtigkeit relativ gering.



NH_3 erzeugt Unruhe, Schwindel, Erbrechen und Krämpfe, bei stärkerer Konzentration auch Erstickungserscheinungen sowie Lungenödeme.



NH_3 ab einer Konzentration von 0,2 Vol. % ist lebensgefährlich bis tödlich.



NH_3 wirkt stark ätzend, insbesondere auf Augen und Schleimhäute. Gelangt NH_3 in die Augen, können diese nicht aufgehoben werden → Orientierungslosigkeit tritt ein. Eingeatmetes NH_3 hat ein Aussetzen der Atmung zur Folge → Panik tritt auf.



NH_3 -Flüssigkeit auf der Haut ruft Erfrierungen und Verätzungen hervor.



NH_3 ist stark giftig für Wasserorganismen und darf nicht in Entwässerungssysteme gelangen!



Bei Undichtigkeiten am Verdampfer muss dieser abgesperrt und der NOT-AUS betätigt werden, **sofern dies ohne Gefahr möglich ist**. Bei Störungsbeseitigung ist auf noch vorhandenes, unter Siedeverzug stehendes NH_3 zu achten.



NH_3 -Gas darf nicht in benachbarte Räume, Flure oder Treppenaufgänge gelangen.



Reparaturarbeiten dürfen nur an vollständig entleerten Anlagenteilen oder –abschnitten durchgeführt werden. Auf gute Belüftung achten. Bei Arbeiten oder dem Aufenthalt in Bereichen mit hohen Konzentrationen ist ein von der Raumluft unabhängiges Atemgerät zu verwenden!

Der Umgang mit NH_3 erfordert die strenge Einhaltung der arbeitsschutztechnischen Vorschriften und Standards, insbesondere sind Maßnahmen zur eigenen Sicherheit zu treffen. Dazu gehört das Tragen einer Körperschutzausrüstung je nach Situation:



Schutzhandschuhe



Augenschutz



Atemschutz (von der Umgebungsluft unabhängig)



Persönliche Schutzausrüstung

Weitere und ausführlichere Hinweise zu Gebrauch, Verwendung und Erster Hilfe sowie sich daraus ableitende Maßnahmen sind dem jeweiligen Sicherheitsdatenblatt zu entnehmen.

4. Transportieren, Lagern, Einbringen, Installieren

4.1 Allgemeines

Das Gerät darf nur von Fachfirmen mit entsprechend sachkundigem Personal gemäß den Definitionen zur Sachkunde aus der DIN EN 378 installiert, in eine Kälteanlage eingebunden, betrieben und Instand gesetzt werden.



Jedes Gerät durchläuft während seiner Herstellung und vor Auslieferung umfangreiche Qualitätsprüfungen und wird in einwandfreiem Zustand ausgeliefert. Bei der Anlieferung und vor der Montage ist das Gerät auf Beschädigungen (Transportschäden) zu überprüfen.

4.2 Transport



Bei jeglichem Transport des Gerätes ist ganz besonders vorsichtig vorzugehen. Insbesondere ist hartes Absetzen des Gerätes unter allen Umständen zu vermeiden!



Sollten auf dem Gerät oder der Verpackung Hinweiszeichen zu Transport oder Lagerung angebracht sein, so ist diesen unbedingt Beachtung zu schenken!



Mechanische Dauerbelastungen durch Fahrbahnunebenheiten und Schlaglöcher können Transportschäden verursachen.



Schiffstransporte können durch Vibrationen Transportschäden verursachen.



Bei kritischen Transportwegen (Länder mit schlechten Straßen oder Seeweg) müssen Anbauteile, die zu Schwingungen angeregt werden können, demontiert oder separat gesichert werden, insbesondere Ventilatoren, Kollektoren, Fußgestelle.



Geräte müssen auf dem Transportfahrzeug fest verzurrt und gegen Schwingungen und Durchschläge sowie Verrutschen gesichert werden!

4.2.1 Verpackung

Mitentscheidend für die Verpackung sind der Transportweg, die Größe der Geräte und die Bestimmungen des Einfuhrlandes.



Sofern nicht ausdrücklich anders vereinbart erfolgt die Lieferung ab Werk in Standardtransportverpackung nach Ermessen von thermofin[®]. Nach vertraglicher Vereinbarung sind Konstruktion und Verpackungsausführung ausreichend für den Transport bis zum vertraglich vereinbarten Ort des Gefahrenübergangs



Für einen eventuellen Weitertransport und die entsprechende Verpackung liegt die Verantwortung beim Auftraggeber.



Bei einer durch den Auftraggeber oder Kunde beauftragten Verpackung durch Fremdfirmen kann thermofin[®] keine Gewährleistung für die Ausführung der Verpackung und gegebenenfalls daraus resultierende Transportschäden übernehmen. Eine sichere Ausführung der Verpackung sollte in Zusammenarbeit mit thermofin[®] abgestimmt werden.

Paletten, Verschlüge und Exportkisten für thermofin[®] Geräte orientieren sich an den Richtlinien des HPE sowie des VDM. Nach Erfordernis entsprechen sie den Vorschriften des ISPM 15.

thermofin[®] Transportverpackungen sind aus umweltverträglichen Materialien hergestellt und können einer stofflichen Wiederverwertung zugeführt werden.

Entsprechend der deutschen Verpackungsverordnung sind wir bereit, unsere Verpackungen bei Rücklieferung frei Haus Heinsdorfergrund zurückzunehmen.

thermofin[®] Geräte werden in aller Regel komplett montiert geliefert. Eine Ausnahme hiervon bilden Schwingmetallfüße, die stets lose dem Gerät beiliegen.

Sollten einem Gerät aus Transport- oder anderen Gründen Teile lose beigelegt sein, so sind diese nach den beigelegten, auftragsspezifischen Zeichnungen vor Ort zu montieren.

Die Verladung auf Straßenfahrzeuge erfolgt gemäß den Regelungen der VDI-Richtlinie 2700 „Ladungssicherung auf Straßenfahrzeugen“.



Bei Sammelgutverkehr und Umladung trägt der jeweilige Spediteur die Verantwortung.

4.3 Lagerung

Sollten die Geräte gelagert werden müssen, ist folgendes zu beachten:



Geräte sauber, trocken und vor Witterungseinflüssen geschützt lagern!



Geräte gerade aufstehend, verwindungs- und durchbiegungsfrei lagern!



Anschlüsse nicht öffnen, Auslieferungsdruck auf dem Gerät belassen!

4.4 Einbringen und Heben



Bei jeglichem Transport des Gerätes ist ganz besonders vorsichtig vorzugehen. Insbesondere ist hartes Absetzen des Gerätes unter allen Umständen zu vermeiden!

Beim Transport sind die am Gerät angebrachten Hebevorschriften zu beachten. Es sind geeignete Anschlagmittel zu verwenden. Blechkonstruktionen der Gehäuse dürfen nicht durch Gurte zusammengedrückt werden. Wenn eine ausreichende Seillänge (Winkel max. 30° zur Senkrechten) nicht gewährleistet werden kann, ist eine Traverse zu verwenden. Anschlagmittel nur an den dafür vorgesehenen Aufhängepunkten befestigen. Niemals Rohrleitungen oder Anbauteile zum Heben benutzen.



Das werkseitig ermittelte Transportgewicht (Geräteleergewicht + Verpackung) ist dem an der Verpackung angebrachten Aufkleber zu entnehmen.

Transportgewicht / VPE

kg

transport weight / package



Bei Transport mit Flurförderfahrzeugen (Gabelstapler) ist auf ausreichende Gabellänge zu achten. Schwerpunktlage und Hinweiszeichen beachten!

4.5 Aufstellung

Die Eignung sowie Tragkraft der bauseitigen Fundamente, Konsolen, Maschinengestelle etc. liegt nicht in der Verantwortung des Geräteherstellers. Bei der Berechnung der Auflagelast sind neben dem Geräteleergewicht auch das Gewicht des Rohrinhaltes sowie mögliche Zusatzgewichte wie Schnee, Feuchtigkeit oder Schmutz zu berücksichtigen.



Es ist sicherzustellen, dass Baugrund und Tragkonstruktion der Gerätelast auf Dauer standhalten und sich keinerlei Verzugs- oder Setzungserscheinungen einstellen.

Das Gerät muss auf allen Auflagepunkten gleichmäßig, verwindungs- und durchbiegungsfrei aufsitzen und ist mit geeigneten Mitteln auf der Tragkonstruktion zu befestigen. Hierfür sind die am Gerätefuß vorhandenen Befestigungslöcher zu verwenden.

Optional im Lieferumfang enthaltene geräuschenkoppelnde Schwingmetallfüße sind gerätespezifisch ausgelegt und vor Ort unter die Gerätefüße zu montieren. Schwingmetallfüße sind ausschließlich zur Aufnahme senkrecht drückender Kräfte geeignet, jedwede schiebende oder ziehende Krafteinwirkung in Querrichtung ist unbedingt zu vermeiden und führt im Extremfall zur Zerstörung des Fußes.



Aufstellung in stehendem Wasser (Vertiefungen, Glykoliauffangwannen...) kann zu Rostbildung am Schwingmetall- oder Gerätefuß führen und die Stabilität des Gerätes gefährden.

Nach erfolgter Einbringung bzw. vor Inbetriebnahme sind alle Verpackungsteile sowie vorhandene Transportschutzeinrichtungen zu demontieren.



Auf ausreichende Abstände zu Wänden, Verblendungen und Ähnlichem achten. Der Luftstrom darf in keiner Weise behindert werden. Die angegebenen Maße sind Mindestabstände!

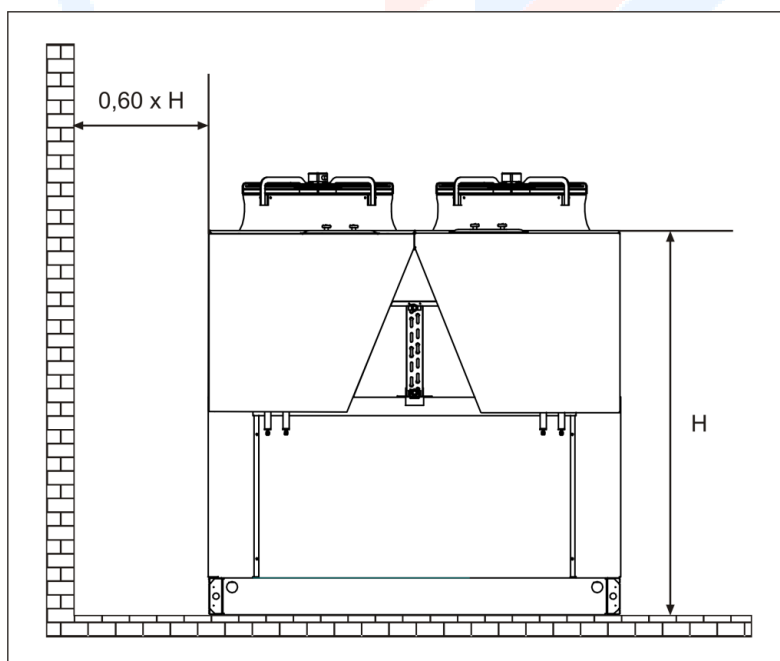

Zu anderen als den aufgeführten Varianten ist sich im Vorfeld mit dem Hersteller abzustimmen.

4.6 Rohrleitungsanschluss



Zugelötete, zugeschweißte oder mit Gegenflanschen verschlossene Geräte werden mit ca. 1 bar Überdruck (gereinigte und getrocknete Luft) ausgeliefert (gemäß Vorschrift für Gefahrguttransporte ADR 1.1.3.2 c).



Vor Öffnen des Gerätes ist zu prüfen, ob der Überdruck vorhanden ist.
Ein druckloses Gerät deutet auf eine Leckstelle hin (Transportschaden! Leckprüfung!).



Bei drucklosen Geräten muss sofort der Hersteller konsultiert werden.
Vor der Montage den Transportdruck ablassen und die Verschlusskappen entfernen.

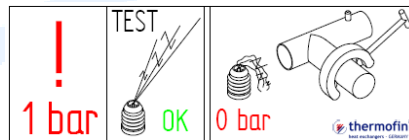

Rohrleitungsanschlüsse sind so zu gestalten, dass keinerlei Kräfte, Spannungen oder Vibrationen auf das Gerät einwirken.

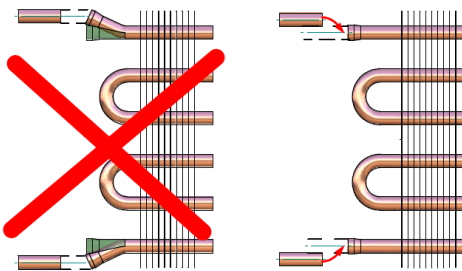

In den bauseitigen Anschlussleitungen ist max. 500mm vom Geräteanschluss entfernt ein Festpunkt vorzusehen.

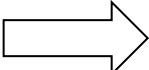
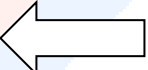

Eintritt  und Austritt  gemäß Kennzeichnung beachten.

5. Ventilatoren und Elektrik

5.1 Anschluss und Installation



Der elektrische **Anschluss** der Ventilatoren bzw. der elektrischen Zubehöre -soweit vorhanden- hat gemäß den Bestimmungen der geltenden nationalen Regelwerke sowie den Bestimmungen der lokalen EVU zu erfolgen!



Der elektrische Anschluss darf nur von **qualifiziertem Personal** ausgeführt werden. Den örtlichen Vorschriften ist Rechnung zu tragen.



In die Installation ist eine geeignete, **allpolige Trennvorrichtung** einzubauen, sollte diese nicht im Lieferumfang von thermofin® enthalten sein.

Zur Verhinderung von unerwartetem Anlauf muss diese Ausschalteneinrichtung im spannungslosen (ausgeschalteten) Zustand gesichert werden können!



Nur nach den beiliegenden Schaltbildern bzw. **Klemmplänen** verdrahten.



Vorhandene Einrichtungen zur **Zugentlastung** sind unbedingt zu verwenden.



Bei Ventilatoren ist die **Drehrichtung** zu beachten!



Ein vorhandener **thermischer Motorschutz** ist entweder in die elektrische Zuleitung der Ventilatoren eingebunden oder muss vom Anlagenerrichter in die elektrische Steuerung eingebunden werden (siehe Anschluss-Schema der Ventilatoren). Es muss sichergestellt werden, dass Motoren mit ausgelöstem Thermoschutz nicht eingeschaltet werden können solange die Wicklung noch nicht wieder abgekühlt ist. Andernfalls erlischt der Gewährleistungsanspruch!



Typenschildangaben auf den Motoren beachten! Die Leistung und die Stromaufnahme der Ventilatoren sind direkt abhängig von der Umgebungstemperatur (Luftdichte) und können bei kalten Temperaturen auch über der Typenschildangabe liegen.



Bei der Ausführung der Installation ist zu beachten, dass in kalten Räumen Feuchtigkeit auskondensieren kann und es auch innerhalb der Anschlussdosen zu Tropfwasserbildung kommen kann! Sollten die Ventilatoren mit **Kondenswasserbohrungen** ausgestattet sein, sind die jeweils untersten zu öffnen! Bei Nichtbeachtung erlischt der Gewährleistungsanspruch!



Unter Umständen sollten Ventilatoren in kalter Umgebung im Stillstand mittels Stillstandsheizung auf Temperatur gehalten werden, um ein Eindringen von **Kondensfeuchtigkeit** zu verhindern. Thermischer Motorschutz erforderlich!



Bei Feuchtigkeitseintrag durch Sprüh-, Spritz- oder Strahlwasser ist eine **Stillstandsheizung** dringend vorgeschrieben. Ein thermischer Motorschutz ist dabei unbedingt erforderlich!



Ventilatordüsen und Ventilatorflügel müssen eisfrei gehalten werden! **Eisrückstände** an Ventilatorflügeln verursachen Unwuchten und führen zur Zerstörung des Ventilators! Bei Nichtbeachtung erlischt der Gewährleistungsanspruch!



Bei sämtlichen Arbeiten an Ventilatoren und Motoren sowie Reinigungsarbeiten zwischen Ventilatoren und Wärmetauscherblock (Revisionsdeckel!) muss eine Unterbrechung der Stromzufuhr mit geeignetem **Schutz gegen Wiedereinschalten** vorgenommen werden!



Nach Beendigung von Reparatur- und Wartungsarbeiten keine Gegenstände in Ventilatornähe zurücklassen, da diese nach Wiedereinschalten zu Störungen oder Schäden am Ventilator oder Wärmetauscher führen können. Nach der Demontage von Ventilatoren und deren Wiedereinbau unbedingt **Freilauf prüfen**.



Bei längeren **Stillstandszeiten** der Anlage, z.B. Lagerung, sind die Ventilatoren ca. 3 bis 4 Stunden pro Monat in Betrieb zu nehmen um eventuell eingedrungenes Kondensat zu verdunsten und die Lager zu bewegen.



Bei Anschluss des Gerätes oder nachträglichen Installationen ist auf die **Einhaltung des Schutzgrades** zu achten. Insbesondere müssen die Dichtungen der Kabelverschraubungen und Klemmdeckel auf Unversehrtheit und korrekten Sitz überprüft werden.

Weiterführende Informationen zum Anschluss von Ventilatoren, Reglern, Stillstandsheizungen und thermischen Motorschutzeinrichtungen entnehmen Sie bitte der Kundeninformation FB.02.07, welche wir im Downloadbereich unserer Internetseite zur Verfügung stellen bzw. auf Anfrage gerne übersenden.

5.2 Ventilatoren mit EC-Motoren



EC-Ventilatoren verbleiben u.U. auch ausgeschaltet leistungsseitig an der Spannung und werden nur steuerungsseitig geschaltet.



Die Ansteuerung kann über verschiedene BUS-Systeme, 0-10V-Signal oder 4-20mA erfolgen, abhängig vom verwendeten Ventilatorotyp. Auftragspezifische Unterlagen sowie mitgelieferte Ventilatordokumentation bzw. Schaltplan oder Anschlussbild beachten.

5.3 Ventilatoren mit Außenläufermotoren

Alle von thermofin[®] gelieferten Seriengeräte sind mit wartungsfreien, energiesparenden Ventilatoren namhafter Hersteller ausgerüstet. Dessen ungeachtet sollten Ventilatoren gemäß Inspektions- und Wartungsplan (Punkt 7.) auf Funktion, Lagergeräusche, Freilauf und Unwuchten geprüft werden. Außerdem sollten die Klemmdeckel auf Festsitz und Dichtheit geprüft werden. Da die Lager werksmäßig wartungsfrei und auf Lebenszeit geschmiert sind erübrigt sich hier eine gesonderte Kontrolle. **Bei längeren Stillstandszeiten der Anlage, z.B. Lagerung, sind die Ventilatoren ca. 3 bis 4 Stunden pro Monat in Betrieb zu nehmen um eventuell eingedrungenes Kondensat zu verdunsten und die Lager zu bewegen.**

5.4 Ventilatoren mit Normmotoren oder ATEX-Motoren

Wartungsmaßnahmen und Wartungsintervalle müssen gemäß den Angaben des Motorenherstellers erfolgen. Wenn vom Motorenhersteller keine Angaben vorliegen sollten Wartungsmaßnahmen gemäß Inspektions- und Wartungsplan (Punkt 7.) durchgeführt werden. Untenliegende und verschlossene Kondensatbohrungen sind mindestens halbjährlich zu öffnen. Die Lager bzw. das Lagerfett haben je nach Einsatzbedingung nur eine begrenzte Lebensdauer und müssen gemäß

Wartungsplan (Punkt 7.) überprüft und ggf. getauscht werden. Bei Lagerwechsel müssen die Wellendichtungen (auch Stefa-Ringe) ebenfalls mit ersetzt werden. Flügelräder sind regelmäßig auf Unwucht, Festsitz, Verschmutzung und Korrosion zu prüfen.

Bei längeren Stillstandszeiten der Anlage, z.B. Lagerung, sind die Ventilatoren ca. 3 bis 4 Stunden pro Monat in Betrieb zu nehmen um eventuell eingedrungenes Kondensat zu verdunsten und die Lager zu bewegen.



Alle für Reinigungs- oder Kontrollzwecke entfernten, gelockerten oder demontierten Bauteile sind nach Abschluss der Arbeiten wieder ordnungsgemäß anzubringen und auf Funktion zu kontrollieren!

Weitere vorbeugende Maßnahmen liegen im Ermessen des Betreibers oder Anlagenerrichters.

5.5 Elektrische Schalt- und Regeleinrichtungen

thermofin[®] liefert optional verschiedene Varianten mit Reparatur- oder Motorschutzschaltern, Phasenanschnitt- oder Frequenzreglern sowie Kombinationen derselben, auf Wunsch fertig vorverdrahtet. Hier sollte in regelmäßigen Abständen eine Funktionsprobe erfolgen. Kabel und Bauteile sind einer Sichtprüfung zu unterziehen, Klemmstellen auf Festsitz zu prüfen. Ferner ist zu prüfen, ob die eingestellten Parameter noch zur Anlagenkonfiguration passen.



Alle für Reinigungs- oder Kontrollzwecke entfernten, gelockerten oder demontierten Bauteile sind nach Abschluss der Arbeiten wieder ordnungsgemäß anzubringen und auf Funktion zu kontrollieren!

5.5.1 Hinweise zu Drehzahlregelungen



Bei einer Regelung der Ventilatoren mittels Frequenzumrichter ist die Verwendung eines allpoligen Sinusfilters zwischen Umrichter und Ventilatoren zwingend vorgeschrieben! Bei Nichtbeachtung erlischt der Gewährleistungsanspruch!



Bei Phasenanschnittsregelung können im unteren Drehzahlbereich elektromagnetische Motorgeräusche (Brummgeräusche) entstehen. In sensiblen Umgebungsbereichen sollte ein Geräuschfilter vorgesehen werden.



Bei der Dimensionierung eines Phasenanschnittsreglers ist ein möglicher regelungsbedingter Stromanstieg zu berücksichtigen. Im Zweifelsfall ist der Hersteller zu konsultieren.



Druckaufnehmer und Temperaturfühler sind ordnungsgemäß zu installieren und anzuschließen. Auf Dichtheit bzw. guten Wärmeübergang ist zu achten. Signalkabel abschirmen oder von der Leistungsverkabelung räumlich getrennt verlegen!

6. Inbetriebnahme, normaler Betrieb, Wartung, Ersatzteile, Außerbetriebnahme, Entsorgung

6.1 Inbetriebnahme

Vor und während der Inbetriebnahme ist die Betriebsbereitschaft des Gerätes anhand der folgenden Punkte zu überprüfen:

1. Ist das Gerät gemäß den Vorgaben dieser Anleitung aufgestellt und ordnungsgemäß befestigt?
2. Sind alle fluidführenden Leitungen angeschlossen und auf Dichtheit geprüft? Sind die Absperrrichtungen geöffnet?
3. Ist die Durchströmungsrichtung korrekt?
4. Sind alle Kabel ordnungsgemäß aufgelegt und vollständig angeschlossen? Ist die Verkabelung gemäß den beiliegenden Schaltbildern erfolgt?
5. Wurde die elektrische Schutzmaßnahme auf Funktion geprüft?
6. Sind alle Schraubverbindungen (z.B. Ventilatoren, Kabeleinführungen), Befestigungen, elektr. Verbindungen usw. auf Festsitz überprüft?
7. Sind alle Anschlusskästen und Kabeleinführungen fest und dicht verschlossen?
8. Drehen die Ventilatoren frei und stimmt die Drehrichtung?

Während der Inbetriebnahme sind folgende Maßnahmen durchzuführen:

1. Die Drehrichtung der Ventilatoren muss kontrolliert und ggf. korrigiert werden.
2. Die Stromaufnahme der Ventilatoren muss gemessen und gemäß Typenschildangabe kontrolliert werden.
3. Elektrische Schalt- und Regeleinrichtungen müssen eingestellt und auf Funktion überprüft werden (siehe dazu spezifische Betriebsanleitung des jeweiligen Regelgerätes).
4. Sicherheitseinrichtungen müssen auf eingestellte Schaltpunkte überprüft werden.

6.1.1 Wiederinbetriebnahme nach längerem Stillstand

Soll das Gerät nach vorangegangener Außerbetriebnahme und längerem Stillstand wieder in Betrieb genommen werden, sollten folgende Punkte zusätzlich zu den unter „6.1 Inbetriebnahme“ Aufgeführten überprüft werden:

1. Sichtprüfung des Wärmetauscherblockes auf Verschmutzung und Beschädigungen
2. Dichtheitsprüfung des Wärmetauscherblockes
3. Sicht- und Funktionsprüfung der Ventilatoren auf Freilauf, Dichtheit der Anschlusskästen, Korrosion sowie Geräusch (Lager)
4. Festsitz aller Verbindungen an Rohrleitungen (auch Schellen), Elektrik und Gehäuse sowie Anbauteilen

6.2 Normaler Betrieb

Um das Gerät zu betreiben, muss die Gesamtanlage einschließlich der Elektroanlage in Betrieb sein. Das Gerät ist durch Öffnen der jeweiligen Absperrventile in den Kühlkreislauf einzubinden und durch Freischalten der Elektroanlage zuzuschalten.

Nach Erreichen des anlagenspezifischen Betriebspunktes ist das Gerät normal in Betrieb.

Bei von der Auftragsgrundlage abweichenden Betriebsbedingungen ist unbedingt der Hersteller zu konsultieren.

6.2.1 Betrieb mit Wassersprühsystem

Unter Umständen ist das Gerät mit einem Rohrsystem zum Betrieb mit Wassersprüheinrichtung ausgerüstet. Dieses ist für den Abbau von Leistungsspitzen vorgesehen und insbesondere beim Betrieb mit Wasser von unbekannter Qualität nur begrenzt zu empfehlen.

Folgendes ist zu beachten:

Ausgangswasser: - PH Wert 6,5 – 8
 - elektrische Leitfähigkeit < 1200µS/cm
 - Chlorid < 75mg/l (ppm)
 - Sulfat: < 250mg/l (ppm)

Härte: < 2,0 °dH

Sprühdruk: je nach Auslegungsfall, siehe Datenblatt

Diese Angaben beziehen sich auf eine Betriebszeit von höchstens 200 Stunden jährlich.



Je nach konkretem Anwendungsfall können die maximal möglichen Betriebszeiten variieren.



Starke Korrosionsgefahr bei Verwendung von Wasser von nicht zulässiger Wasserqualität!



Im Zweifelsfall sollte vor Inbetriebnahme des Sprühsystems der Hersteller kontaktiert werden.

Die Verrohrung für das Wassersprühsystem muss mit einem Gefälle von ca. 2° verlegt werden! Es ist sicherzustellen, dass bei Nichtbetrieb der Besprühung die Rohre leer laufen (Berstgefahr bei Frost)!

Beachten Sie ebenfalls das VDMA-Merkblatt „Hinweise und Empfehlungen zum Betrieb und zur Wartung von Verdunstungskühlanlagen“ sowie das „VDMA-Einheitsblatt 24649 „Hinweise und Empfehlungen zum wirksamen und sicheren Betrieb von Verdunstungskühlanlagen“.

6.3 Wartung

Der Hersteller empfiehlt, periodisch bestimmte Wartungsmaßnahmen durchzuführen. Die Art und Häufigkeit der Maßnahmen hängen sehr stark vom jeweiligen Einsatzort des Wärmetauschers ab.

6.3.1 Reinigung der Lamellen

Je nach Aufstellungsort, Betriebsweise und Jahreszeit unterliegen die Lamellen des Wärmetauschers einer unterschiedlich starken Verschmutzung. Da hiervon unmittelbar die Leistung und damit verbunden die Stromaufnahme des Gerätes abhängt, ist unbedingt auf einen sauberen Lamellenblock zu achten.

Reinigung trocken: mit Staubsauger, Besen oder weicher Bürste, von außen, in Lamellenrichtung oder mit Druckluft von innen gegen die Luftrichtung der Ventilatoren nach außen.



Gerät kältetechnisch und elektrisch ausschalten!

Reinigung nass: mit Wasserstrahl von innen gegen die Luftrichtung der Ventilatoren nach außen und von oben nach unten. Strahl des Reinigungsgerätes möglichst senkrecht zum Wärmeaustauscherblock halten (max. ± 5 Grad Abweichung), um ein Verbiegen der Lamellen zu verhindern.

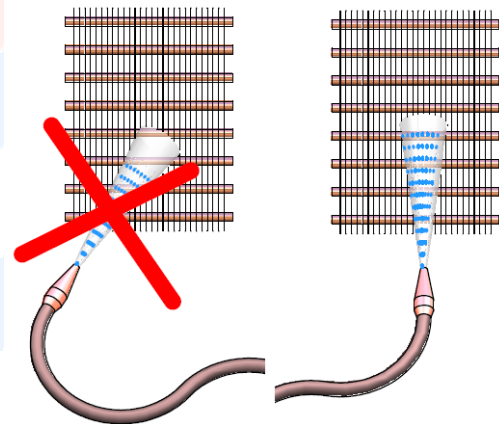

Gerät kältetechnisch und elektrisch ausschalten!



Einsatz von Hoch- oder Dampfdruckreinigern mit max. 80bar.



Keine elektrischen Bauteile dem Wasserstrahl aussetzen!



Bei der Verwendung von Reinigungsmitteln auf Materialverträglichkeit achten, keinesfalls aggressive oder korrosive Reinigungsmittel verwenden. Gegebenenfalls beim Hersteller oder Lieferant des Reinigungsmittels nachfragen. Anwendungsvorschriften des Herstellers zur Handhabung und Benutzung, insbesondere zu Dosierung, Einwirkzeit und Nachbehandlung, sind strikt einzuhalten.



Mechanische Reinigung mit harten Gegenständen wie Stahlbürsten oder Schraubendrehern führen zur Zerstörung des Wärmetauschers und sind nicht zulässig.

6.3.2 Reinigung der Gehäuse

thermofin[®] Wärmetauschergehäuse sind mit glatten Oberflächen mit einer hygienischen, korrosionsbeständigen Pulverbeschichtung ausgestattet, welche die Reinigung der Geräte vereinfacht. Die Reinigung sollte mittels Wasser oder milder Seifenlauge erfolgen.

Um besonderen hygienischen Anforderungen gerecht zu werden, sind gegebenenfalls Geräte mit Edelstahlgehäuse einzusetzen.



Bei der Verwendung von Reinigungsmitteln auf Materialverträglichkeit achten, keinesfalls aggressive oder korrosive Reinigungsmittel verwenden. Gegebenenfalls beim Hersteller oder Lieferant des Reinigungsmittels nachfragen. Anwendungsvorschriften des Herstellers zur Handhabung und Benutzung, insbesondere zu Dosierung, Einwirkzeit und Nachbehandlung, sind strikt einzuhalten.



Keinesfalls scharfkantige Werkzeuge oder Kratzer verwenden!

Eventuell vorhandene Staubfilter sind abnehmbar und können mit Staubsauger oder unter fließendem Wasser gereinigt werden.

6.4 Ersatzteile

Kundendienstleistungen sind durch die ausführende Fachfirma zu erbringen. Ersatzteile sind der Ersatzteilliste im Anhang oder der Fertigungszeichnung zu entnehmen oder beim Hersteller unter Angabe der Gerätebezeichnung und der Projektnummer am Typenschild zu erfragen.

Beim Austausch von Geräteteilen nur Original-Ersatzteile verwenden.

6.5 Außerbetriebnahme

Die Geräte sind Systemkomponenten einer Kühlanlage. Die Außerbetriebnahme und die Wiederinbetriebnahme sind über die anlagenspezifische Ausführung sowie die Betriebsanleitung des Anlagengerichters entsprechend den gültigen Normen und Unfallverhütungsvorschriften vorzunehmen. Die Außerbetriebnahme erfolgt durch Absperrung der fluidführenden Leitungen sowie Abschalten der Elektroanlage.



Für alle Geräte gilt: Vorsorge gegen Überschreitung des Maximaldrucks treffen!



Ventilatoren sollten bei längeren Stillstandszeiten 3 bis 4 Stunden pro Monat in Betrieb gesetzt werden.

6.6 Entsorgung



Anlage sach- und fachgerecht entleeren, Arbeitsfluid ordnungsgemäß entsorgen. Keine Emissionen in die Umwelt!



Ölrückstände dürfen nicht in den Boden gelangen und sind als Sondermüll zu behandeln.



Entleertes Gerät der Wiederverwertung zuführen.

7. Inspektions- und Wartungsplan (Empfehlung)

Wärmetauscher unterliegen während ihres Betriebes je nach Art, Aufstellungs- und Umgebungsbedingungen unterschiedlichen Verschleiß- und Verschmutzungserscheinungen. Um einen einwandfreien Betrieb und größtmögliche Betriebssicherheit zu gewährleisten müssen deshalb periodisch bestimmte Wartungsmaßnahmen durchgeführt werden. Instandhaltungs- und Instandsetzungsmaßnahmen sowie wiederkehrende Prüfungen sollten sich an den gültigen Normen und Rechtsvorschriften orientieren, z.B. EN378, 842/2006EG, VDMA 24243, 2006/42EG, 97/23EG bzw. lokalen Werksnormen oder Vorschriften am Aufstellungsort.

Als Empfehlung kann die nachfolgende Tabelle dienen.

Kontrollstelle	Schwerpunkt	Intervall	Maßnahmen
allgemeine Sichtprüfung	allgemeiner Zustand Korrosion Verschmutzung	monatlich	ggf. entsprechende Wartungsmaßnahmen einleiten
Wärmetauscherblock	Verschmutzung Dichtheit	vierteljährlich	Reinigen ggf. Leckage beheben
Rohrleitungsanschlüsse	Festsitz Dichtheit Verformungen	vierteljährlich	Festsitz wieder herstellen ggf. Leckage beheben Ursache feststellen, ggf. Hersteller kontaktieren
Anschlüsse und Befestigungen	Festsitz Dichtheit Verformungen	vierteljährlich	Festsitz wieder herstellen ggf. Leckage beheben Ursache feststellen, ggf. Hersteller kontaktieren
Absperreinrichtungen, Ventile, Sicherheitsbaugruppen	Funktion Zugänglichkeit	vierteljährlich	fehlerhafte Bauteile wechseln Zugänglichkeit wieder herstellen
Ventilatoren, Motoren, Flügelräder	Funktion Freilauf Geräusche Verschmutzung	vierteljährlich	ggf. Hindernisse und Verschmutzungen entfernen, wenn möglich Lager wechseln auffällige Ventilatoren wechseln
	verschlossene Kondensatbohrungen	halbjährlich	öffnen und Kondensat ablassen
Schalteinrichtungen	Funktion Zugänglichkeit	vierteljährlich	fehlerhafte Bauteile wechseln Zugänglichkeit wieder herstellen
Klemmkästen, Zugentlastungen, Kabelverschraubungen	Festsitz Dichtheit Funktion	vierteljährlich	fehlerhafte Bauteile wechseln Schrauben nachziehen gelockerte Verschraubungen nachziehen
Sicherheitseinrichtungen Notsignale Alarmeinrichtungen	Funktion	jährlich	fehlerhafte Bauteile wechseln
Druckentlastungseinrichtungen	Dichtheit Sichtprüfung	jährlich	fehlerhafte Bauteile wechseln

8. Hilfe zur Fehlersuche

Fehler	Ursache	Behebung
fehlende Kühlleistung, Verflüssigungstemperatur zu hoch, Verflüssigungsdruck zu hoch	Lamellen verschmutzt	Reinigung des Blockes
	Ventilator funktioniert nicht	Stromversorgung prüfen
		Stromaufnahme messen
		zugehörigen Klemmkasten prüfen
		Thermokontakt prüfen
Vibrationen	Ventilator hat Unwucht	Flügelräder auf Beschädigung prüfen, ggf. Ventilator austauschen
Geräusche	Flügelräder oder Motoren drehen nicht frei oder schleifen	evtl. vorhandenes Hindernis entfernen
	Lagerschaden am Motor	Ventilator austauschen
Leckage	Kernrohr beschädigt und undicht	Kernrohr lokalisieren und reparieren, ggf. stilllegen
	Bogen oder Anschluss undicht	betreffendes Teil reparieren oder ersetzen

Kontakt

Anschrift: thermofin GmbH
Am Windrad 1
08468 Heinsdorfergrund
Germany

Telefon: +49 3765 3800-0
Telefax: +49 3765 3800-8038
E-mail: info@thermofin.de
Internet: www.thermofin.de

